

2.5.2 - Caratteristiche tecniche Compact 10, Compact 12

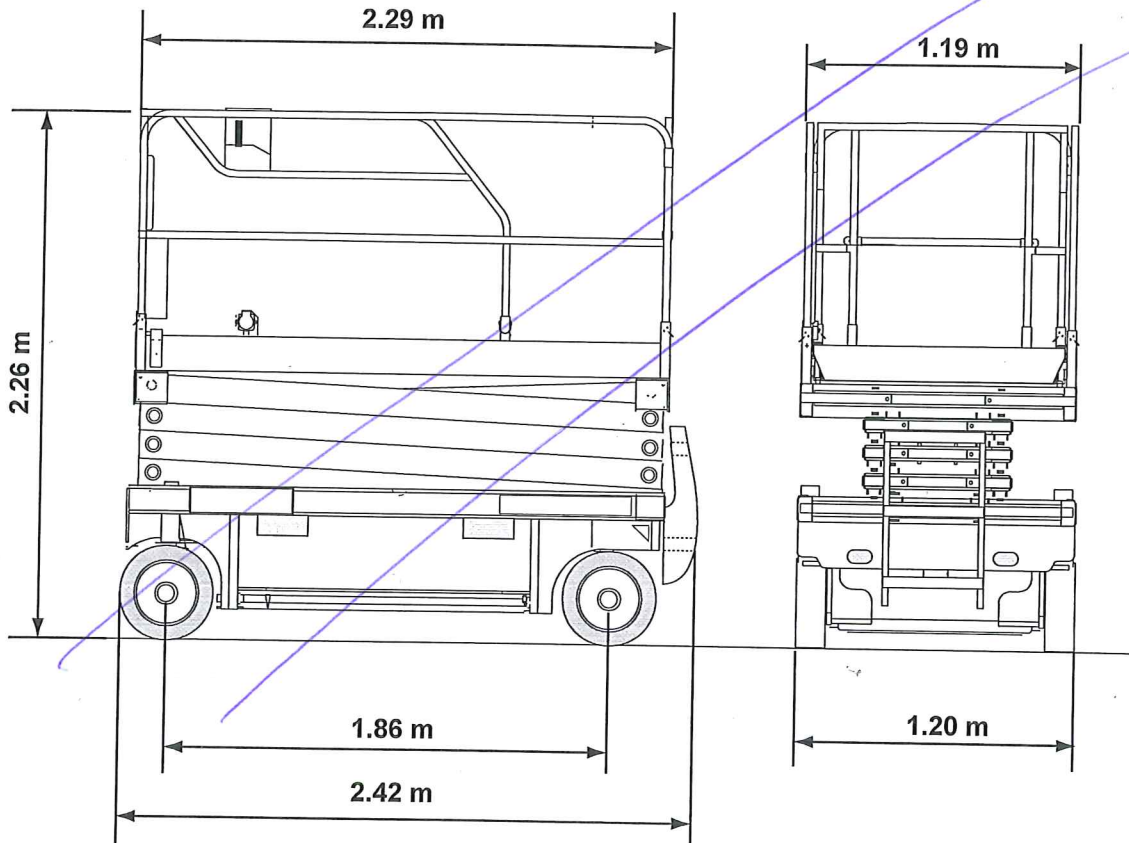

<i>Designazione</i>	<i>Compact 10</i>	<i>Compact 12</i>
Carico (uso interno)	450 kg, tra cui 3 persone	300 kg, tra cui 2 persone
Carico (uso esterno)	120 kg, tra cui 1 persona	120 kg, tra cui 1 persona
Sforzo manuale laterale (uso interno)	40 daN	40 daN
Sforzo manuale laterale (uso esterno)	20 daN	20 daN
Velocità massima del vento (uso interno)	0 km/h	0 km/h
Velocità massima del vento (uso esterno)	45 km/h	45 km/h
Altezza del pavimento	8.14 m	10 m
Altezza lavoro	10.14 m	12 m
Lunghezza ripiegata	2.31 m	
Lunghezza ripiegata, con pedane	2.42 m	
Larghezza totale	1.20 m	
Altezza ripiegata (ringhiera)	2.26 m	2.38 m
Altezza ripiegata (piattaforma)	1.14 m	1.26 m
Interasse	1.86 m	
Altezza libera dal suolo	130 mm	
Altezza libera dal suolo, dispositivo antiribaltamento dispiegato	25 mm	
Dimensioni piattaforma	2.3 m x 1.2 m	
Dimensioni estensione	0.92 m	
Capacità estensione	150 kg	
Velocità di traslazione, macchina ripiegata	0/3.5 km/h (variabile)	
Velocità di traslazione, macchina alzata	1 km/h	
Raggio di sterzata interno	0 m	
Raggio di sterzata esterno	2.5 m	
Pendenza massima surmontabile	23%	
Inclinazione massima ammissibile	3°	3°
Serbatoio idraulico	25 litres	
Massa totale	2330 kg	2630 kg
Carico massimo su una ruota	1350 daN	1600 daN
Pressione massima al suolo	7.65 daN/cm ²	10.15 daN/cm ²
Numero di ruote motrici	2	2
Numero di ruote diretrici	2	2
Pneumatici	Gomma solida 38 x 13 x 5 cm	
Diametro delle ruote	380 mm	
Messa in ruota libera	SI	
Movimenti	comandi proporzionali	
Batterie	24 V - 250 Amp/h C5	24 V - 250 Amp/h C5
Pressione idraulica generale	220 bars	240 bars
Traslazione	220 bars	240 bars
Direzione	150 bars	150 bars
Sollevamento	165 bars	150 bars
Tempo di salita	51 s	85 s
Tempo di discesa	42 s	50 s
Norme CE	SI	

2.6.3 - Abmessungen Compact 10



2.6.4 - Abmessunger Compact 12

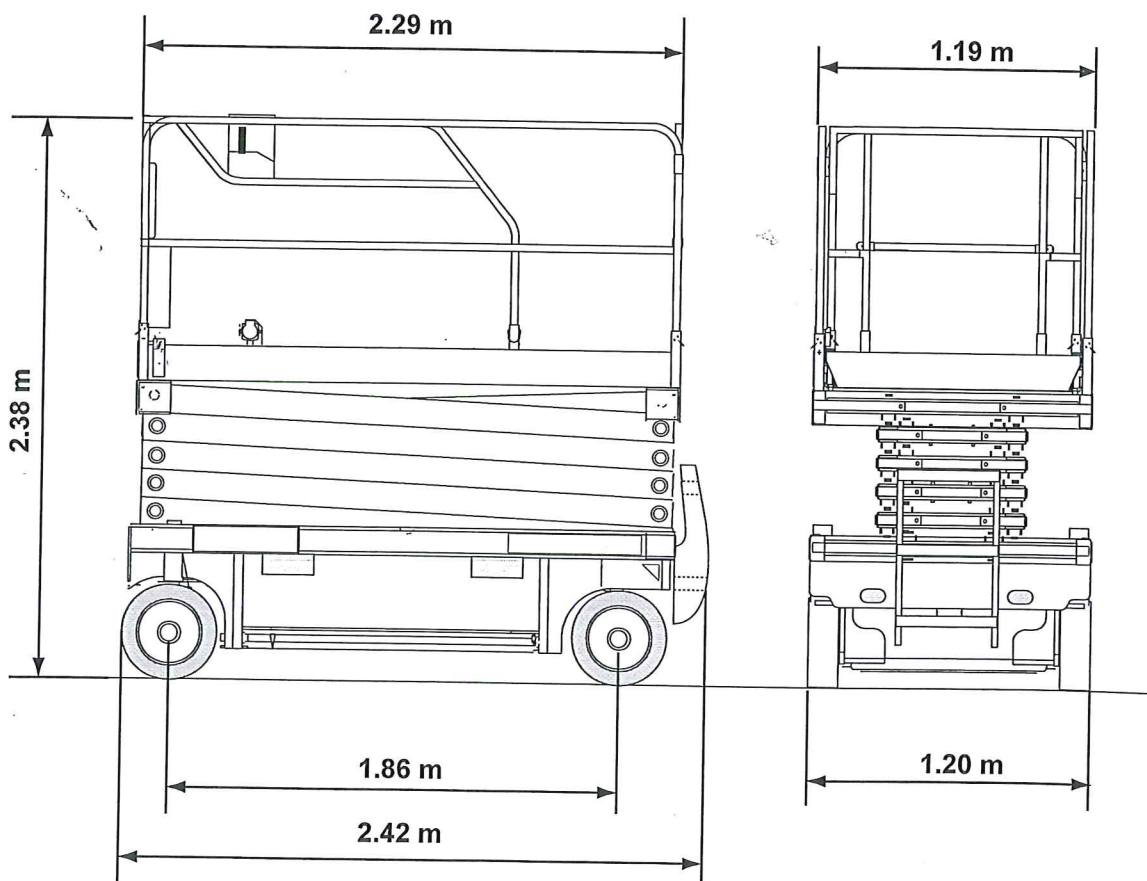

2.4.4 - Zona di lavoro Compact 12

